

TITAN

**Bedienings- en Onderhoudsrichtlijnen:
TITAN AF, TITAN iP, FAVORIT.**

Window systems

Door systems

Comfort systems

Inhoudsopgave

Veiligheidsrichtlijnen	2
Bediening	
Draai-kiep	3
Het verhelpen van een verkeerde bediening	4
Kiepen voor draaien (TBT)	5
Valraam	6-7
Draai-kiep comfort	8
Onderhoud	
Reiniging	9
Inspectie en smering	10
Smeerplaatsen	11

Feedback over de documentatie

Uw aanwijzingen en voorstellen ter verbetering van onze documentatie zien wij graag tegemoet. Stuur uw suggesties per e-mail naar [,dokumentation@siegenia.com](mailto:dokumentation@siegenia.com)'.

Veiligheidsrichtlijnen

- Let tijdens alle werkzaamheden aan ramen/balkondeuren op uw veiligheid!
- Kinderen en personen, die de gevaren niet kunnen inschatten, dienen uit de buurt van de werkzaamheden te blijven!
- Laat geen smeermiddelen op de grond druppelen en geen gereedschap binnen het bereik van de werkzaamheden slingeren!



Letselgevaar door uit geopende ramen te vallen

- Gebruik uitsluitend stevige en anti-slip ladders en/of trappen.
- Beveilig u tegen uit het raam vallen.
- Houdt u niet aan de geopende raamvleugel vast.

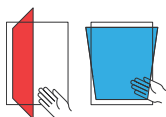

Gevaar van letsel door beknellen van lichaamsdelen

- Grijp bij het sluiten van ramen/balkondeuren nooit tussen raam en kozijn.



Gevaar van letsel en materiële schade door het drukken van het raam tegen de binnenmuur/wand

- Druk het raam niet tegen de binnenmuur/wand

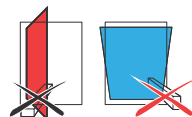

Gevaar van letsel en materiële schade door voorwerpen tussen raam en kozijn

- Plaats geen voorwerpen in de opening tussen raam en kozijn.



Gevaar van letsel en materiële schade door extra belasting van het raam

- Raam niet extra belasten.



Gevaar voor letsel door windstoten

- Stel het open raam niet aan wind bloot.
- Sluit en vergrendel het raam bij wind en tocht.

⚠ BRĪDINĀJUMS

Letselgevaar door een storing van de bedieningsfunctie van het raamelement!

- ▶ Door een storing van de bedieningsfunctie het raam niet meer bedienen resp. aanraken.
- ▶ Borg het raam en laat het direct door een **vakfirma** in orde brengen.

Bediening - Draai-kiep

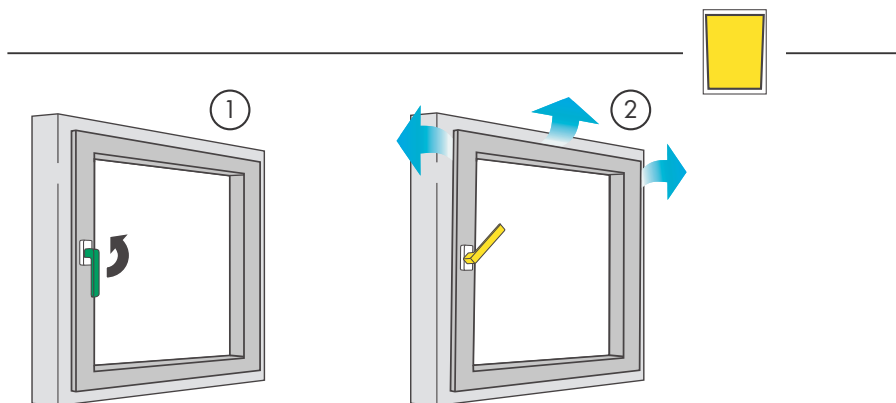
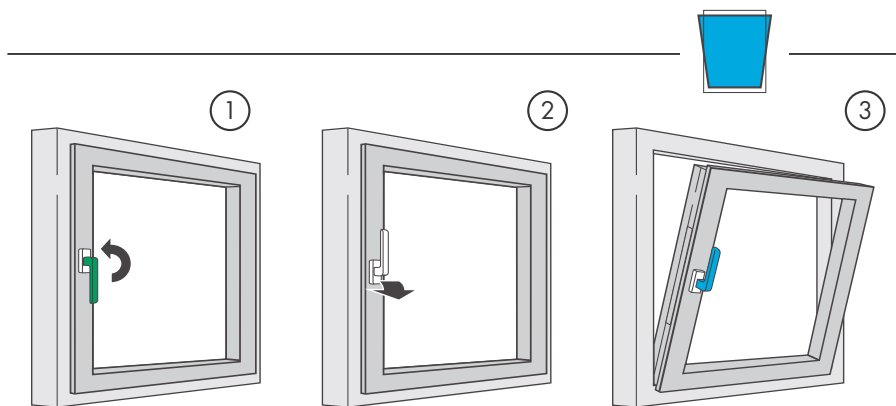
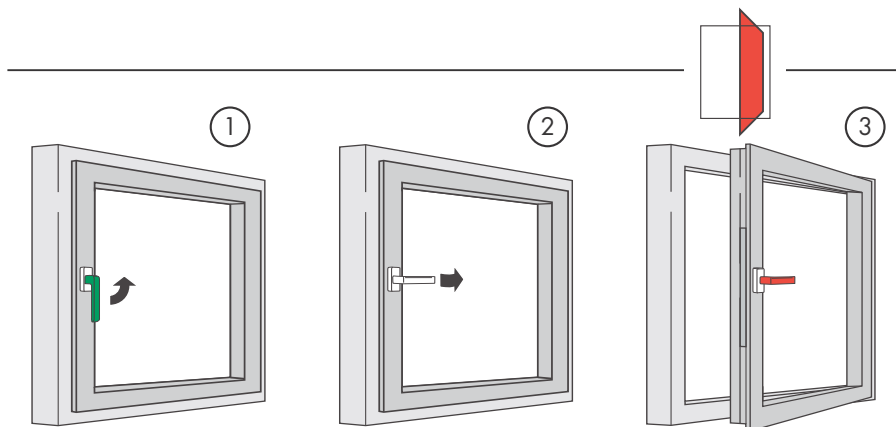

Het verhelpen van een verkeerde bediening

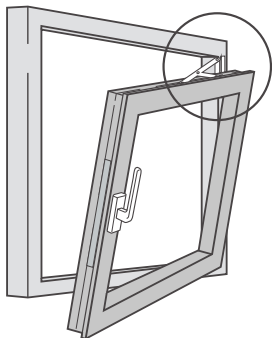

1

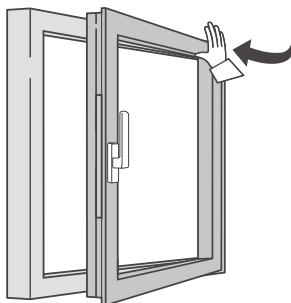

2

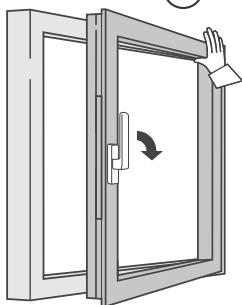

3

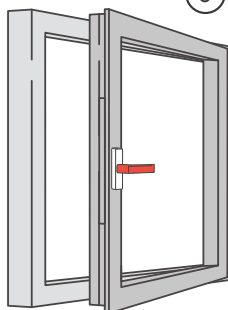

Bediening - Kiepen voor draaien (TBT)



①

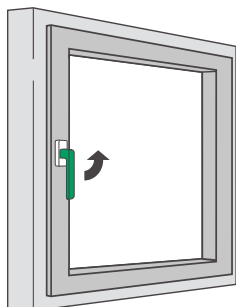

②

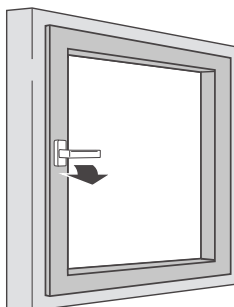

③

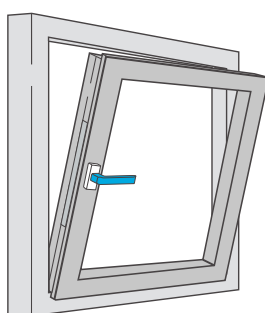

①

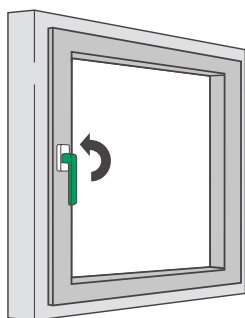

②

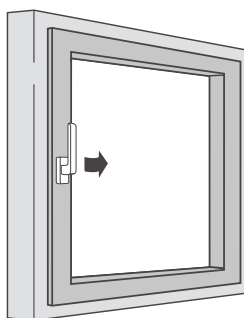

③

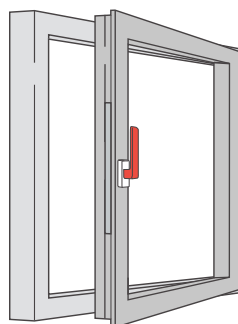

Bediening - Valraam

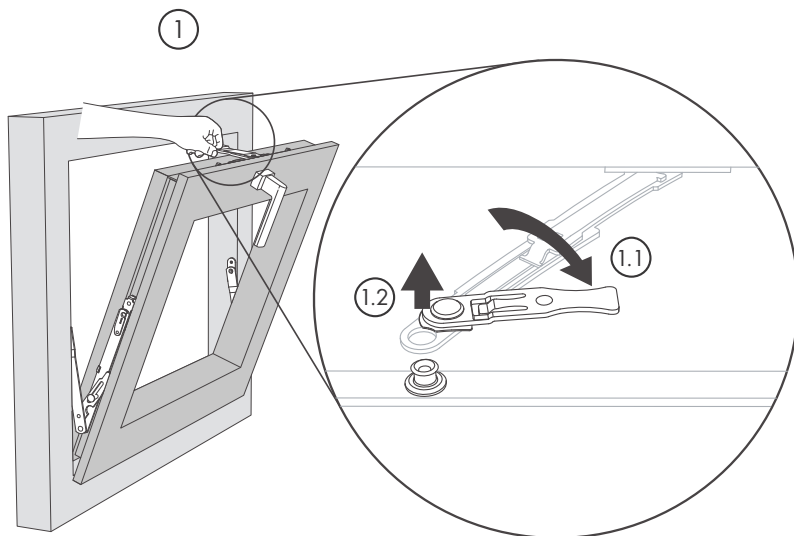
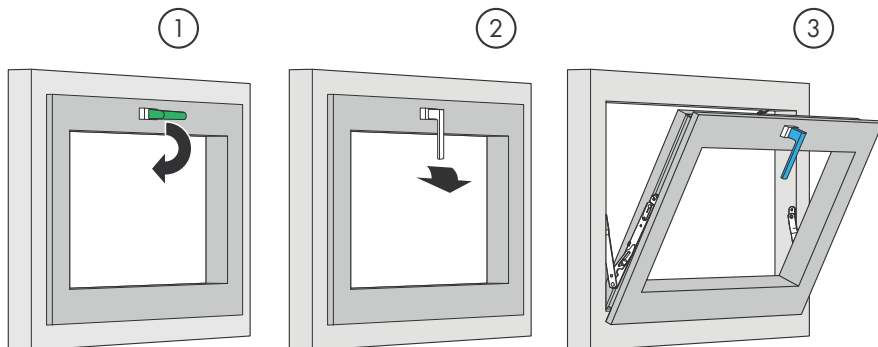

Bediening - Valraam

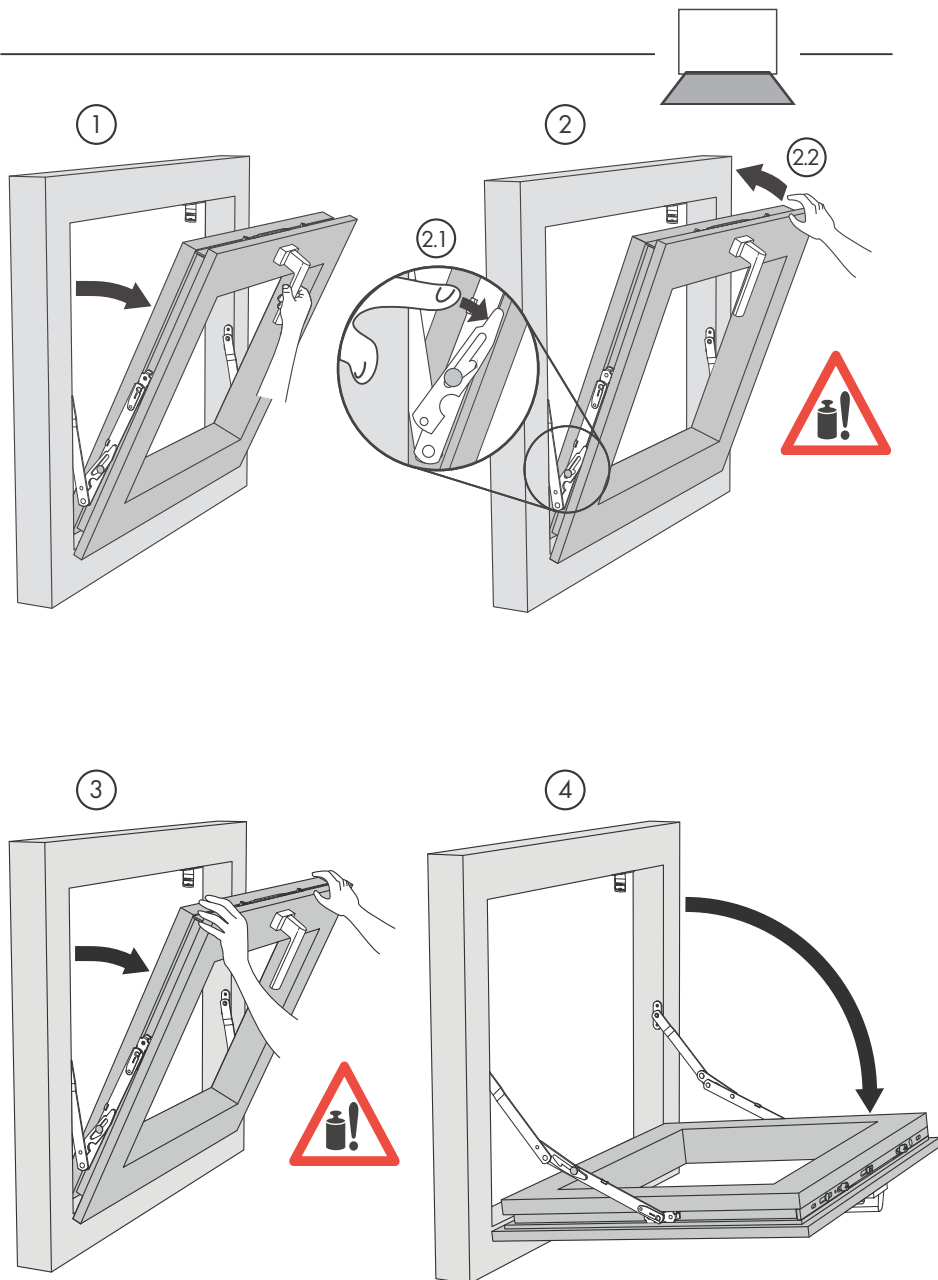

Bediening - Draai-kiiep comfort

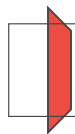

①

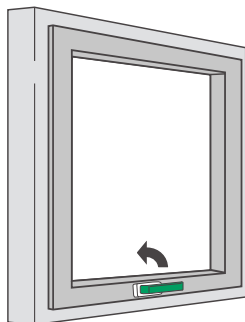

②

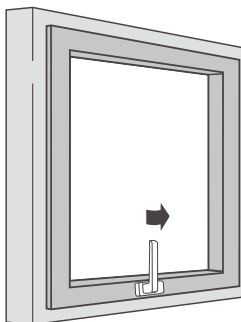

③

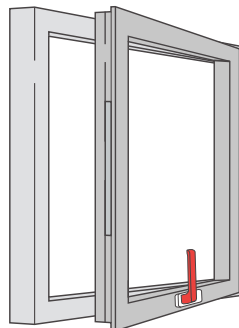

①

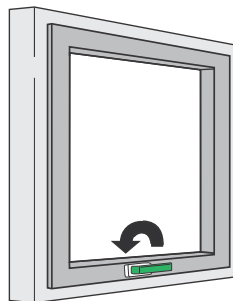

②

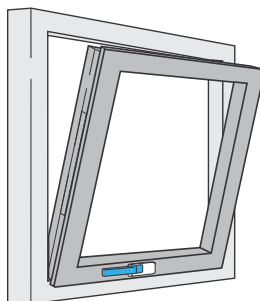

Onderhoud - Reiniging

Uw ramen/balkondeuren zijn met hoogwaardig SIEGENIA hang-en-sluitwerk uitgerust. Daarmee het onberispelijk functioneren en de lichte loop zo lang mogelijk behouden blijft raden wij u aan de onderstaand beschreven onderhouds- en inspectiewerkzaamheden op regelmatige tijden (tenminste éénmaal per jaar of vaker resp. bij toepassing in scholen of hotels om de zes maanden) uit te voeren.

Reiniging en de behandeling van oppervlak

- Bij het behandelen van de oppervlakken - bijv. tijdens schilderwerkzaamheden - van uw ramen/balkondeuren dient u contact met het hang-en-sluitwerk te vermijden teneinde verontreiniging van deze onderdelen te voorkomen!
- Verwijder alle verontreinigingen direct en zonder resten omdat deze afbreuk aan het functioneren en de coating van het hang-en-sluitwerk kunnen veroorzaken!
- Gebruik voor het reinigen uitsluitend zachte, ph-neutrale en verdunde schoonmaakmiddelen! Gebruik nooit scherpe voorwerpen, schuurmiddelen of agressieve schoonmaakmiddelen (bijv. schoonmaakazijn of schoonmaakmiddelen op basis van zuren), omdat deze de corrosiebeschermingslaag van het hang-en-sluitwerk kunnen aantasten!
- Let op dat tijdens het schoonmaken er geen water in het beslag loopt.
- Droog het hang-en-sluitwerk na het schoonmaken zorgvuldig en wrijf het oppervlak met een zuuren harsvrije olie lichtelijk in door het met een in olie geïmpregneerde doek af te nemen.
LET OP!: Het Titan AF-X-beslag mag na het drogen van het oppervlak **niet** met een olie worden afgeveegd. Voor de zelfvormende passieve laag van dit beslag moet zuurstof uit de lucht ongehinderd het oppervlak kunnen bereiken. Dit mechanisme wordt door een olielaag verhinderd. Bij eventuele onzekerheden aangaande bij u ingebouwd beslag, zich gelieve te wenden, tot uw ramen en deurenleverancier.

Onderhoud - Inspectie en smering

Controleer alle beveiligingsrelevante hang-en-sluitwerk-onderdelen (x) op vastzitten en slijtage.

- Controleer of de schaarlagerpen (x) tot aan de aanslag is ingeschoven. Indien dit niet het geval is schuift u deze met de hand naar boven tot aan de aanslag.
- Let op loszittende montageschroeven alsmede op het goed vastzitten van de raamkruk. Draai loszittende montageschroeven met een schroevendraaier vast. **Attentie: schroeven bij het naschroeven niet „doldraaien“!**
- Laat versleten/defecte hang-en-sluitwerk-onderdelen of doorgedraaide schroeven door een vakfirma vervangen.

Alle bewegende hang-en-sluitwerk-onderdelen invetten of oliën.

- Gebruik daartoe uitsluitend zuur- en harsvrij(e) olie of vet.
- Gebruik voor de bewegende onderdelen in de raamvleugel een sproeivet dat in iedere opening van het hang-en-sluitwerk gespoten wordt. Daarna het hang-en-sluitwerk bij herhaling in de voorziene schakelposities brengen totdat het vet zich verdeeld heeft. Overtollig(e) olie/vet wegnemen. Vet de sluitplaten in het kader met een dikker vet in (consistentieklasse 2 volgens DIN 51818) en wel op die plaatsen, waar de sluitnokken in de sluitplaat grijpen. Daarvoor is in het bijzonder ons onderhoudsvet geschikt hetgeen u onder het materiaalnummer ZXSX0120-093010 bij SIEGENIA kunt bestellen.

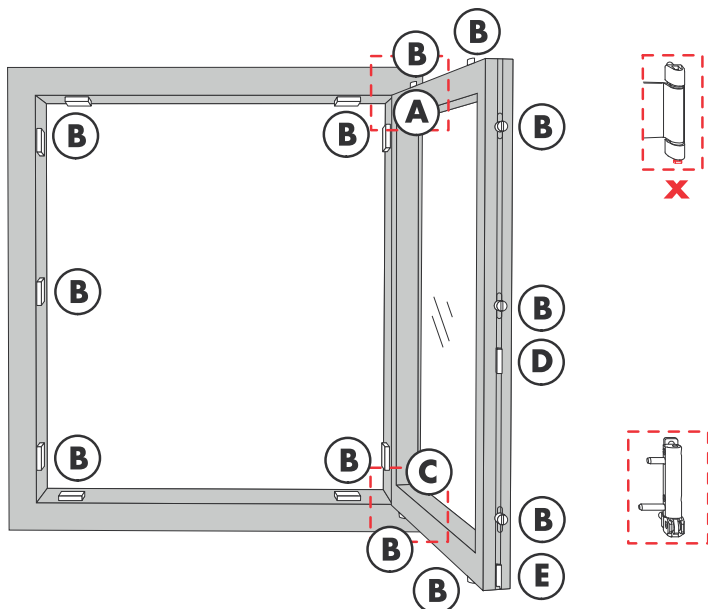

Onderhoud - Smeerplaatsen

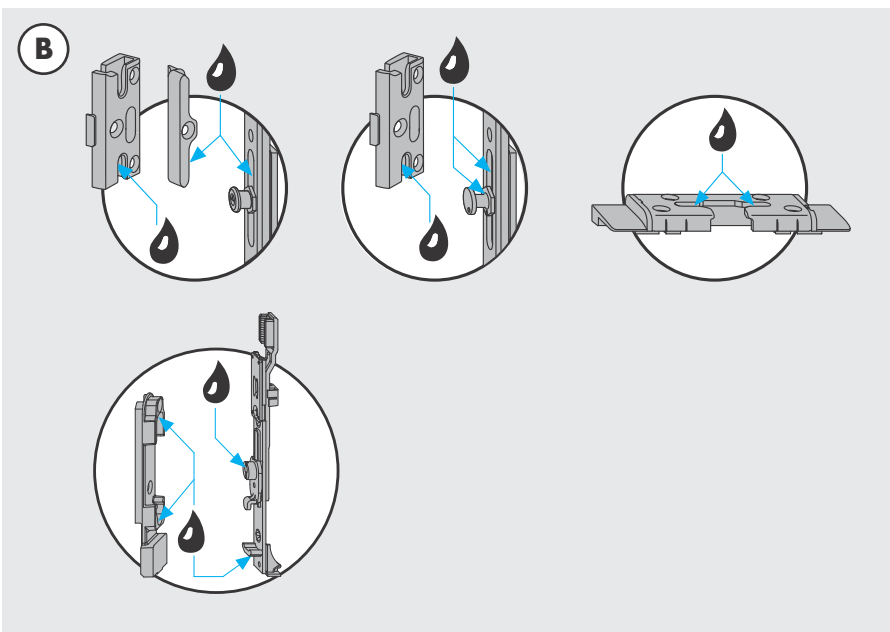
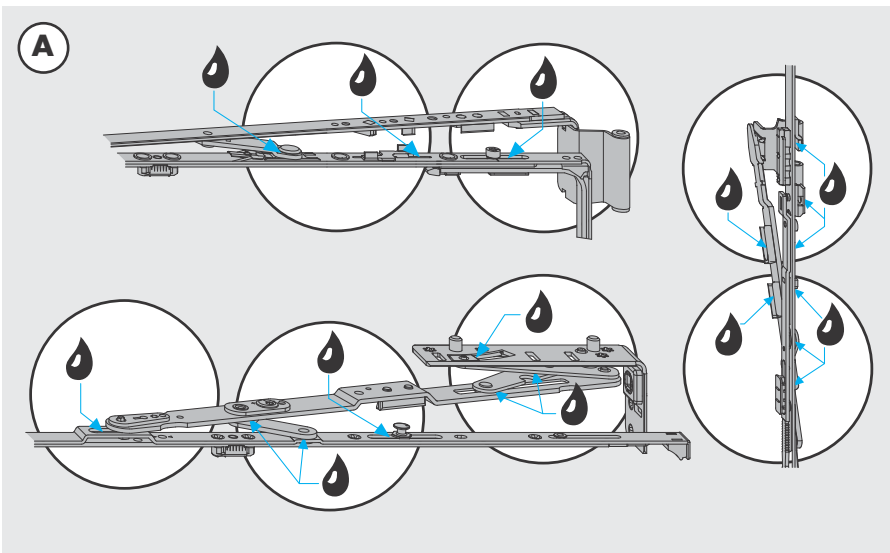

Onderhoud - Smeerplaatsen

C

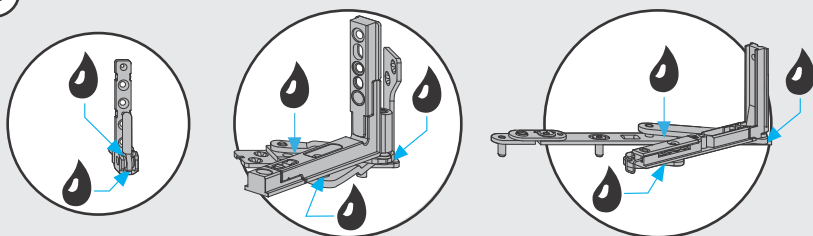

D

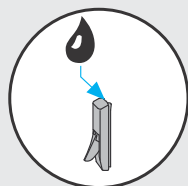

E

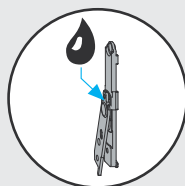

SIEGENIA®

brings spaces to life

Hoofdzetel:
Industriestraße 1-3
57234 Wilnsdorf
DUITSLAND

Telefoon: +49 271 3931-0
Telefax: +49 271 3931-333
info-b@siegenia.com
www.siegenia.com



Onze internationale adresgegevens vindt u op de website: www.siegenia.com

SIEGENIA wereldwijd:

Benelux Telefoon: +32 9 2811312

China Telefoon: +86 316 5998198

Duitsland Telefoon: +49 271 39310

Frankrijk Telefoon: +33 3 89618131

Groot-Brittannië Telefoon: +44 2476 622000

Hongarije Telefoon: +36 76 500810

Italië Telefoon: +39 02 9353601

Oekraïne Telefoon: +380 44 4637979

Oostenrijk Telefoon: +43 6225 8301

Polen Telefoon: +48 77 4477700

Rusland Telefoon: +7 495 7211762

Turkije Telefoon: +90 216 5934151

Wit Rusland Telefoon: +375 17 3121168

Zwitserland Telefoon: +41 33 3461010

Zuid-Korea Telefoon: +82 31 7985590

Neem contact op met uw vakbedrijf: